

ILMO-RAPID-SCENPODIUM

Montera lastfördelaren i aluminiumbenet, montera därefter hela benet i hörnbeslaget och lås fast med pressvinkeln och vingskruven

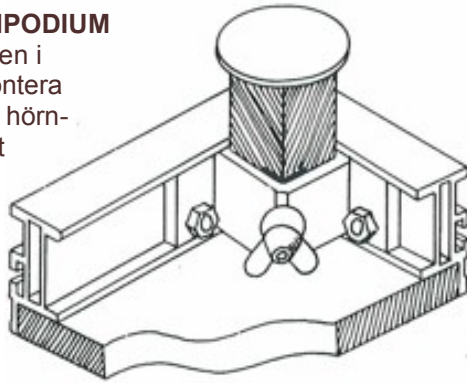

Podieinklädnad av trä, infästning med mässingsbeslag och låsning sinsemellan med insticksstift.

Textilinklädnad av svårantändlig textil **ILMO-Scenmolton**, fästes på podiet med självhäftande kardborrband

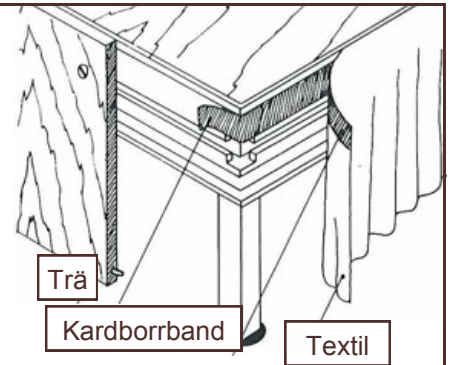

Stabilolisten

För att stabilisera podieplattorna vid höga belastningar skall stabilolisten sättas in på långsidan i det undre montage-spåret, därefter skjuts nästa podie på plats

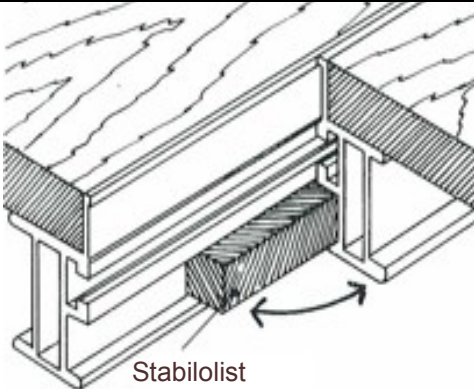

Trappor och Trappsteg bygger man lätt med hjälp av vårt trappsystem som fästes i montagespåret med tillhörande beslag.

Trappräcken monteras i trappan och låses med infästningsbeslaget för trappstegen.

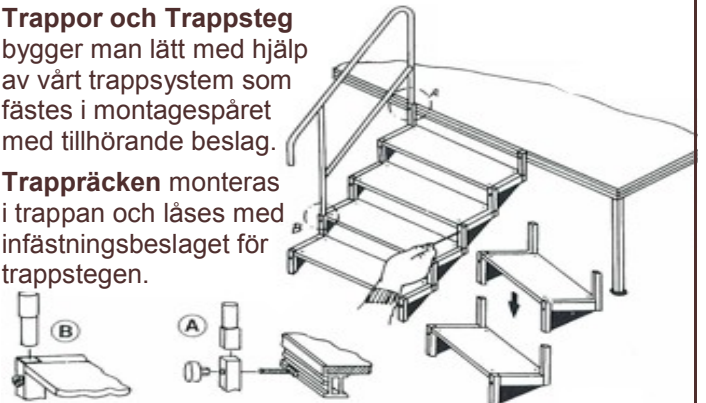

H-profilen "Klemm-Fix"

skjuts in till mitten av dess längd, så att den kan kilas fast mellan 2 podier när man med verktyget vrider på låsskruven. För att skjuta in H-profilen "Klemm-Fix" använd verktyget för att trycka på skruven, så går det lättare.

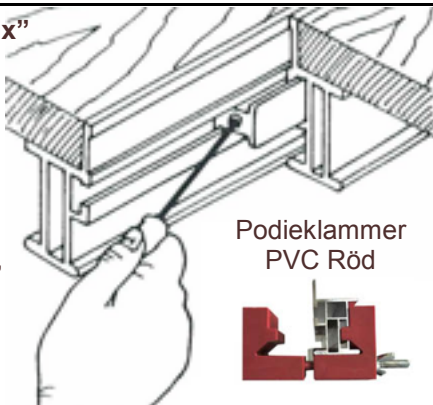

ILMO-INTEGRAL-Scenpodium

Inställning av höjden sker genom att man drar i ett låshandtag på insidan av podieramen.

OBS! kontrollera att höjdinställningen är låst i sitt läge



2-Bensklammer / 4-Bensklammer

rekommenderas för scenpodieuppbyggnad 80-100 cm eller uppbyggnader med smala podier för trappsteg.



ILMO-VARIO-Scenpodium

Inställning av höjden sker genom att man pressar samman låshandtagen på undersidan av podiet

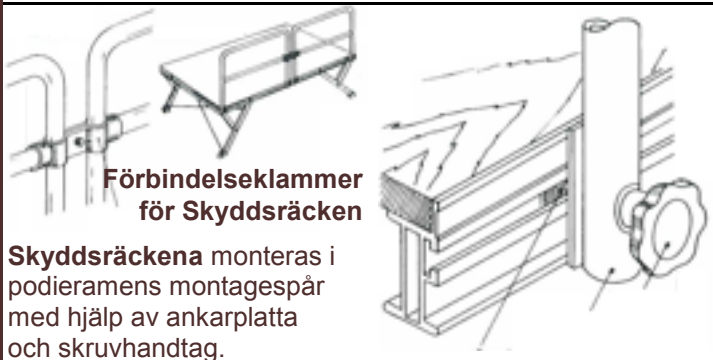

Skyddsräckena monteras i podieramens montagespår med hjälp av ankarplatta och skruvhandtag.

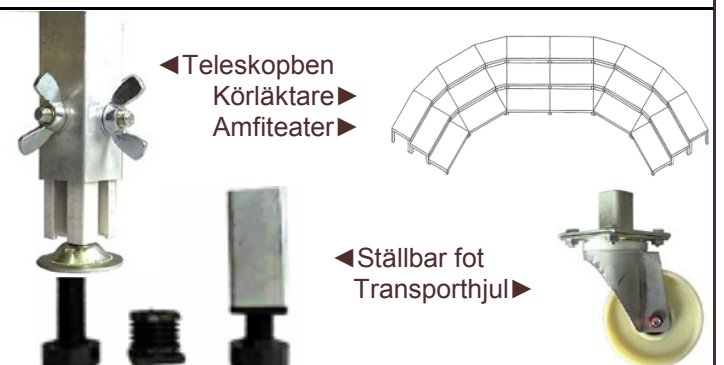

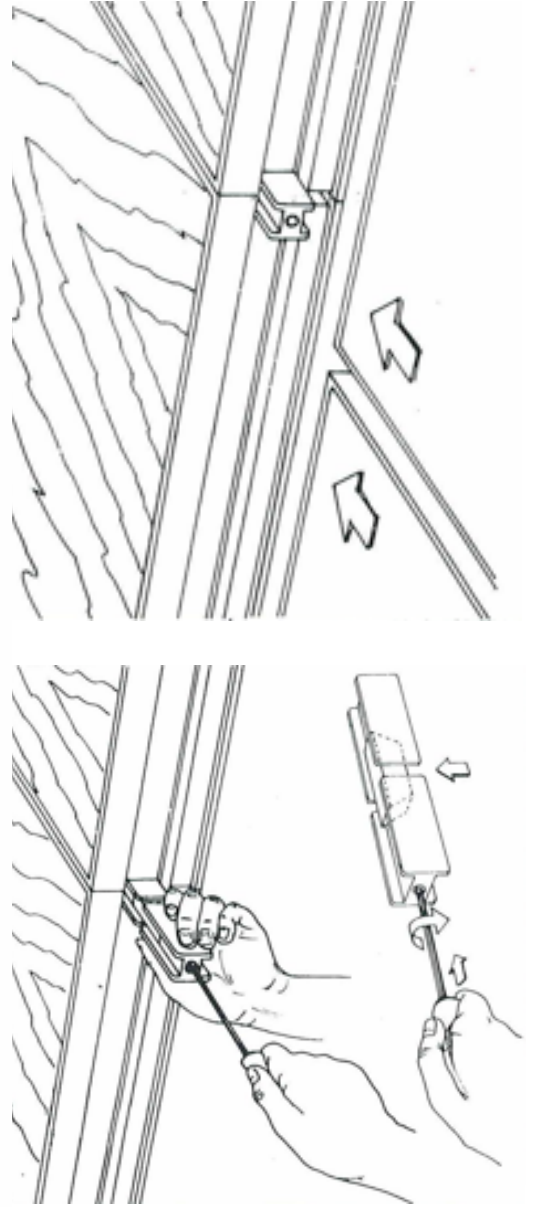
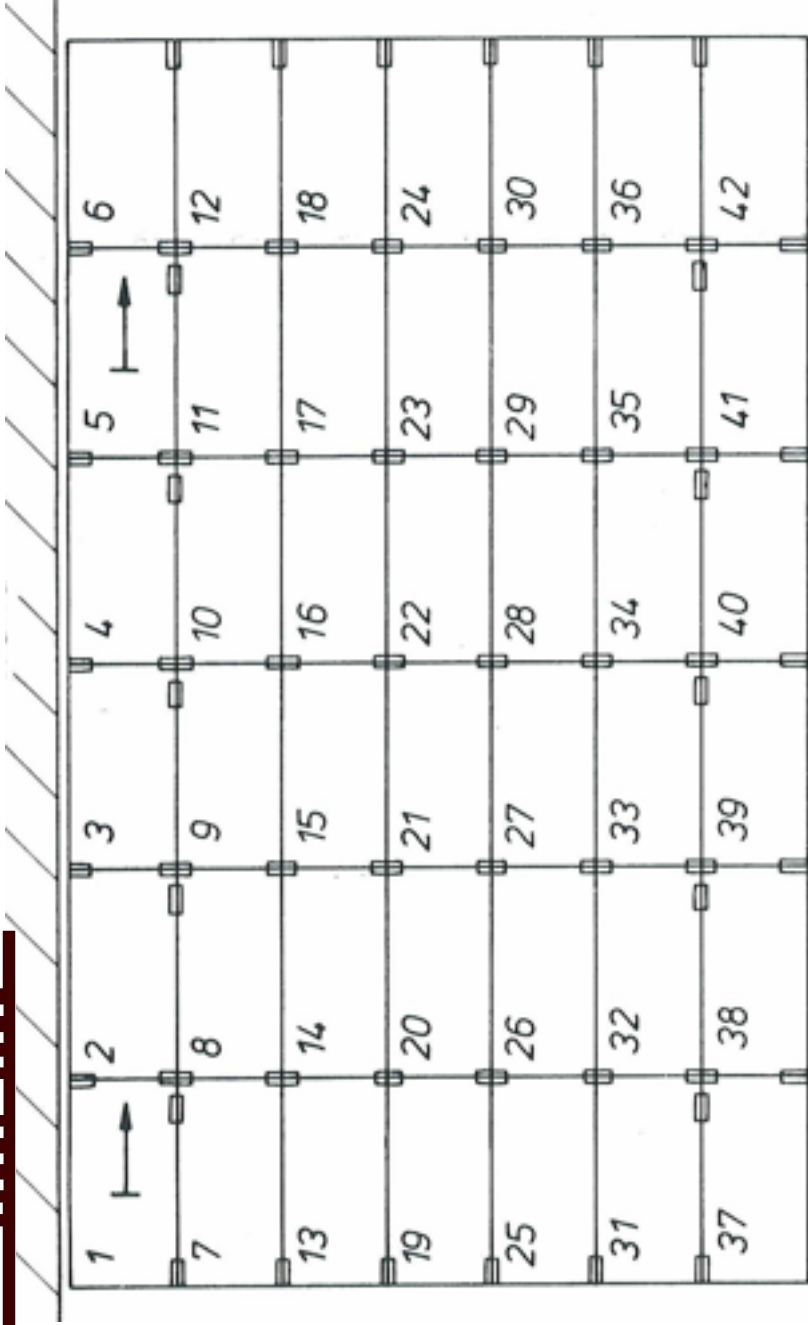

Uppställningsschema **ILMO-SCENPODIESYSTEM®**

Uppbyggnad av scenpodier samt förbindelse sinsemellan skall ske enligt vidstående schema.

Det är viktigt att H-profilen "Klemm-Fix" skjuts in till mitten av dess längd, så att den kan kilas fast mellan 2 podier när man med verktyget vrider på låsskruven.

Ytterligare 2 podier monteras därefter på den utskjutande delen av H-profilen "Klemm-Fix".

Upprepa detta förfarande tills scenen är färdig.

VIKTIGT: För att skjuta in H-profilen "Klemm-Fix" använd verktyget för att trycka på skruven, så går det lättare. Se bilden till vänster.

SÄKERHET!!

Räcken/Trappräcke, rekommenderas från podiehöjd 40 cm

2-Bensklammer/4-Bensklammer rekommenderas för scenpodieuppbyggnad 80-100 cm eller uppbyggnader med smala podier för trappsteg. Var alltid två personer vid alla eventuella lyft överstigande 35 Kg.